

TESL1.01/...

- PL ŚCIEMNIACZ DO LED - DIMM
- EN DIMMER FOR LED - DIMM
- FR GRADATEUR DE LUMIÈRE POUR LED - DIMM

! Przed zainstalowaniem wyłączyć bezpieczniki domowej.
Switch off household electrical fuses before installation.
Coupez les fusibles électriques domestiques avant de commencer l'installation.

! Podłączenie powinna wykonywać osoba posiadająca odpowiednie kwalifikacje.
Installation should be carried out by a qualified person.
L'installation doit être effectuée par une personne qualifiée.

OPIS / SPECIFICATION / DESCRIPTION
Ściemniacz służy do włączania i wyłączania oraz regulacji natężenia światła. Może być sterowany zewnętrznym łącznikiem lub przyciskiem. The dimmer is designed to turn ON/OFF and adjust the light intensity. It can be controlled by an external switch or a button. Le variateur est conçu pour allumer/éteindre et régler l'intensité lumineuse. Il peut être commandé par un interrupteur externe ou un bouton.

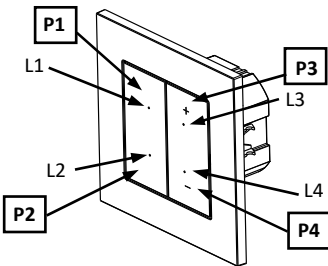

P1- P4: pola sterujące, L1- L4: dioda sygnalizująca pracę.
P1- P4: control fields, L1- L4: LED indicator.
P1-P4: champs de contrôle; L1-L4: diodes indiquant le fonctionnement.

DANE TECHNICZNE / TECHNICAL DATA / SPÉCIFICATIONS TECHNIQUES

230 V ±10% 50 Hz < 1 W IP20 CE

OBCIĄŻENIA / DIMMER LOADS / CHARGES DE DIMMER

2 ÷ 200 W 230 V 15 ÷ 250 W 230 V 5 ÷ 250 W

ZABEZPIECZENIE I SYGNALIZACJA / PROTECTION AND SIGNALING / PROTECTION ET SIGNALISATION

Gdy zabezpieczenie się aktywuje, diody LED migają na czerwono. When the protection is ON, the LEDs flash red. Lorsque la protection est activée, les LEDs clignotent en rouge.

zwarcie short-circuit court-circuit	przebieżenie overload surcharge	przebieżenie overvoltage surtension	przegrzanie overheating surchauffe

Kasowanie błęd: przytrzymaj i naciśnij dowolny klawisz. Error reset: hold and press any key. Réinitialisation d'erreur : maintenez enfoncée et appuyez sur n'importe quelle touche.

INSTRUKCJA MONTAŻU / INSTALLATION INSTRUCTIONS / INSTRUCTIONS D'INSTALLATION

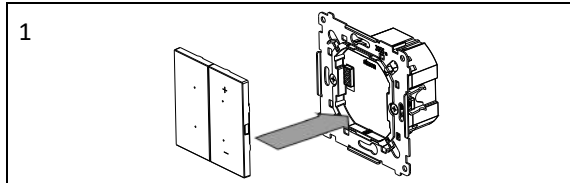
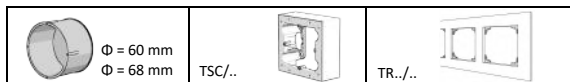

Podłączenie do instalacji 230 V / Connection to the 230 V system / Raccordement à l'installation 230 V

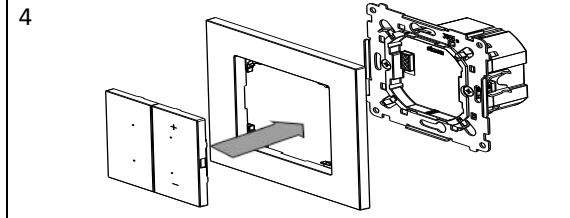
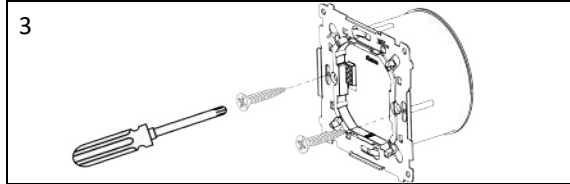
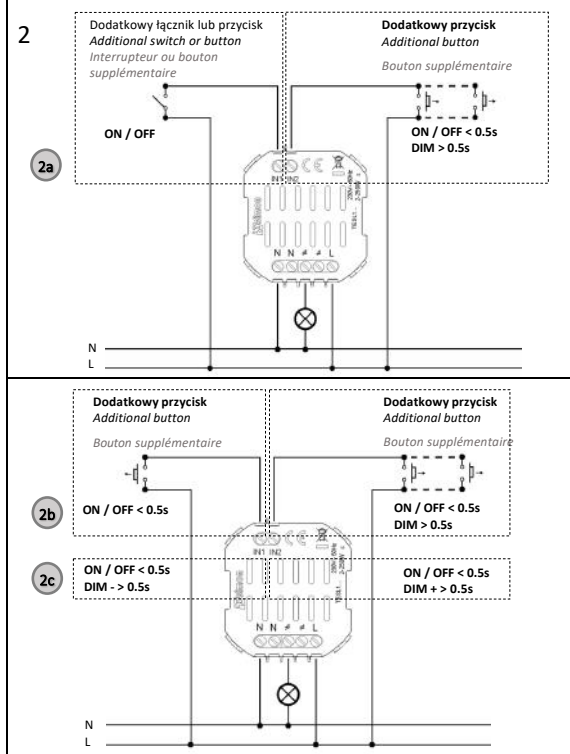

FUNKCJE / FUNCTIONALITIES / FONCTIONNALITÉS

*WAŻNE: Za każdym razem, gdy osiągniemy zapisaną wartość MIN lub MAX, diody LED zaczynają migać. / IMPORTANT: Each time the stored MIN or MAX value is reached, the LEDs begin to flash. / IMPORTANT : Chaque fois que la valeur MIN ou MAX mémorisée est atteinte, les LED commencent à clignoter.

Kiedy ściemniacz wyłączony/ When dimmer is OFF / Lorsque le gradateur est éteint

	KRÓTKIE NACIŚNIĘCIE / SHORT PRESS / APPUI COURT	DŁUGIE NACIŚNIĘCIE / LONG PRESS / APPUI LONG
P1	Włącz ostatnią jasność / Switch on last brightness / Activer la dernière luminosité	Ulubiony poziom jasności / Preferred brightness level / Niveau de luminosité préféré
P2	Włącz ostatnią jasność / Switch on last brightness / Activer la dernière luminosité	„Time to bed” / „Time to bed” / „Heure d'aller au lit”
P3	Włącz maksymalną jasność / Switch on MAX brightness / Activer la luminosité MAX	Płynne rozjaśnienie / Slowly brighter / Lentement plus lumineux
P4	Włącz minimalną jasność / Switch on MIN brightness / Activer la luminosité MIN	Płynne ściemnianie / Slowly darker / Lentement plus sombre

Kiedy ściemniacz włączony/ When dimmer is ON / When dimmer is ON

	KRÓTKIE NACIŚNIĘCIE / SHORT PRESS / APPUI COURT	DŁUGIE NACIŚNIĘCIE / LONG PRESS / APPUI LONG
P1	Wyłącz / Switch OFF / Éteindre	Ulubiony poziom jasności / Preferred brightness level / Niveau de luminosité préféré
P2	Wyłącz / Switch OFF / Éteindre	„Time to bed” / „Time to bed” / „Heure d'aller au lit”
P3	Rozjaśnienie +1 / Brighten +1 / Éclairer +1	Płynne rozjaśnienie / Slowly brighter / Lentement plus lumineux
P4	Przyciemnienie -1 / Darken -1 / Assombrir -1	Płynne ściemnianie / Slowly darker / Lentement plus sombre

Kiedy „Time to bed” / When dimmer is ON / When dimmer is ON

	KRÓTKIE NACIŚNIĘCIE / SHORT PRESS / APPUI COURT	DŁUGIE NACIŚNIĘCIE / LONG PRESS / APPUI LONG
P1	Sprawdzenie czasu „Time to bed” / Checking „Time to bed” / Vérifier „Heure d'aller au lit”	Ulubiony poziom jasności / Preferred brightness level / Niveau de luminosité préféré
P2	Zmiana czasu na kolejny Select the next „Time to bed” / Sélectionner „Heure d'aller au lit” suivante	„Time to bed” / „Time to bed” / „Heure d'aller au lit”
P3	Rozjaśnienie +1 / Brighten +1 / Éclairer +1	Płynne rozjaśnienie / Slowly brighter / Lentement plus lumineux
P4	Przyciemnienie -1 / Darken -1 / Assombrir -1	Płynna ściemnianie / Slowly darker / Lentement plus sombre

PROGRAMOWANIE / PROGRAMMING / PROGRAMMATION

Wejście do ustawień poszczególnych funkcji: Access to individual function settings: Accès aux paramètres des fonctions individuelles :

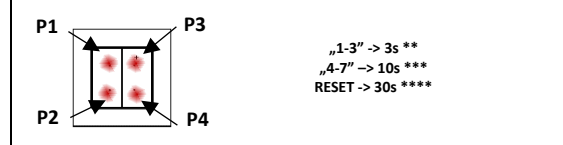

Jeśli przez 1 minutę nie zostanie naciśnięty żaden klawisz, nastąpi automatycznie wyjście z trybu programowania. If no key is pressed for 1 minute, programming mode will automatically exit. Si aucune touche n'est enfoncée pendant 1 minute, le mode de programmation sera automatiquement quitté.

Programowanie funkcji "1-3": / Programming functions "1-3": / Programmation des fonctions "1-3":

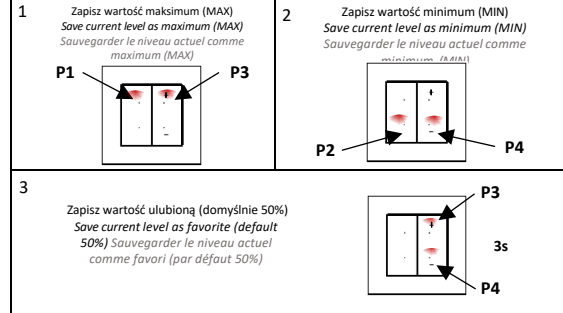

Programowanie funkcji "4-7": / Programming functions "4-7": / Programmation des fonctions "4-7":

WYBÓR FUNKCJI / SELECT A FUNCTION / SÉLECTIONNER UNE FONCTION	ZMIANA FUNKCJI I SYGNALIZACJA / CHANGING THE FUNCTION & SIGNALING / CHANGER LA FONCTION, SIGNALISATION
4a Wejście sterujące IN1/IN2 (2a,2b,2c) / Control input IN1/IN2 (2a,2b,2c) / Entrée de contrôle 1 IN1/IN2 (2a,2b,2c)	4b Wybór / Selectionner
5a Tryb pracy - leading/trailing edge / Operating mode - leading/trailing edge / Mode de fonctionnement - leading/trailing edge	5b Wybór / Selectionner
6a Ulubione podświetlenie klawiszy / Favorite key illumination / Éclairage des touches préféré	6b Ustaw jasność / Adjust brightness / Ajuster la luminosité
7a Time to bed / Time to bed / Heure d'aller au lit	7b Wybór / Selectionner

Funkcja „Time to bed” wyłącza światło z opóźnieniem 5, 10, 15 lub 20 minut. Naciśnij P2, P3 i P4 i ustaw odpowiedni czas za pomocą P3 lub P4. Gdy funkcja „Time to bed” jest włączona, światło można nadal ściemniać lub wyłączyć. Po upływie czasu światło zgaśnie płynnie. The „Time to bed” function turns off the light with a delay of 5, 10, 15 or 20 minutes. Press P2, P3 and P4 and set the appropriate time with P3 or P4. When the „Time to bed” function is activated, the light can always be dimmed or turned off. After the time is up, the light will slowly turn off.

La fonction « Heure d'aller au lit » éteint la lumière avec un délai de 5, 10, 15 ou 20 minutes. Appuyez sur P2, P3 et P4 et réglez l'heure appropriée avec P3 ou P4. Lorsque la fonction « Heure d'aller au lit » est activée, la lumière peut toujours être atténuée ou éteinte. Une fois le temps écoulé, la lumière s'éteindra doucement. ** 3s - przytrzymaj, aż diody LED zaczną migać. Przytrzymaj ponownie przez 3 sekundy, aby wyjść z funkcji programowania „1-3” i „4-7”. / Hold until the LEDs start flashing. Hold again for 3 seconds to exit „1-3” and „4-7” programming. / Maintenez jusqu'à ce que les LED commencent à clignoter. Maintenez à nouveau pendant 3 secondes pour sortir de la programmation „1-3” et „4-7”. *** 10s - przytrzymaj, aż diody LED zaczną szybko migać. / Hold until the LEDs flash quickly. / Maintenez jusqu'à ce que les LED clignotent rapidement. **** 30s - przytrzymaj, aż diody LED zaczną migać bardzo szybko, a kolor zmienia się na biały, jeśli był inny. / Hold until the LEDs flash very quickly and the color changes to white if it was different. / Maintenez jusqu'à ce que les LED clignotent très rapidement et que la couleur passe au blanc si elle était différente.

WARUNKI GWARANCJI

- Spółka KONTAKT-SIMON SA z siedzibą w Czechowicach - Dziedzicach ul. Bestwińska 21, udziela niniejszy wybór 24 miesiące gwarancji, licząc od daty sprzedaży.
- Gwarancja jest udzielana tylko na terytorium Rzeczypospolitej Polskiej i na tym terytorium może być realizowana.
- Gwarancji udziela się na sprawne działanie produktu.
- Gwarancja nie są objęte uszkodzenia i wady powstałe na skutek niewłaściwego użytkowania.
- Podstawą realizacji uprawnień z tytułu udzielonej gwarancji jest dowód zakupu produktu z danymi sprzedawcy i datą sprzedaży.
- Kupującemu przysługuje prawo bezpłatnej naprawy, a gdy naprawa jest niemożliwa, wymiany niesprawnych elementów lub wyrobu na taki sam lub równorzędny w przypadku zaprzestania produkcji reklamowanego elementu przez KONTAKT-SIMON SA.
- Czas realizacji: 14 dni od dnia dostarczenia wadliwego produktu do Producenta. Gwarancja udzielona na sprzedany towar nie wyłącza, nie ogranicza, ani nie zawieszają uprawnień kupującego wynikających z przepisów o rękojmi za wady rzeczy sprzedanej. Więcej informacji znajdziesz na stronie: <https://www.kontakt-simon.com.pl/pl/Warunki-gwarancji.html>

ENG Importer grants the product guarantee. / FR l'importateur garantit les produits.

TESL1.01/...

- SK** STMIEVAČ NA LED - DIMM
- CZ** STMÍVAČ NA LED - DIMM
- UA** ДИМЕР ДЛЯ СВИТЛОДІОДІВ - DIMM

! Pred inštaláciou vypnite poistky domácich rozvodov.
Před instalací vypněte pojistky domácích rozvodů.
Coupez les fusibles électriques domestiques avant de commencer l'installation.

! Inštaláciu by mala vykonávať osoba disponujúca príslušnou kvalifikáciou. Instalaci by měla provádět osoba disponující příslušnou kvalifikací.
L'installation doit être effectuée par une personne qualifiée.

OPIS / POPIS / DESCRIPTION

Stmívač slouží na rozsvícení, zhasínání a regulaci intenzity světla. Možno ho ovládat externím spínačem nebo tlačítkem.
Димер служит для включения та выключения світла, а також для регулювання його інтенсивності.
Керування здійснюється за допомогою зовнішнього вимикача або кнопки.

Lze ho ovládat externím spínačem nebo tlačítkem.

Димер служит для включения та выключения світла, а також для регулювання його інтенсивності.

Керування здійснюється за допомогою зовнішнього вимикача або кнопки.

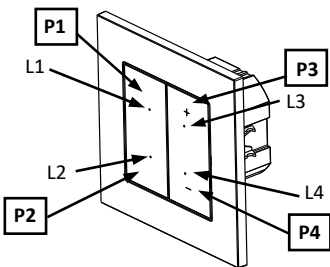

P1- P4: ovládacie pole, L1- L4: dióda signalizujúca prevádzku.

P1- P4: ovládací pole, L1- L4: dióda signalizující provoz.

P1 - P4: Поля керування, L1- L4: діод індикатора роботи.

TECHNICKÉ ÚDAJE / TECHNICKÉ ÚDAJE / ТЕХНІЧНІ ДАНІ

230 V $\pm 10\%$ 50 Hz **< 1 W** **IP20**

DIMMER LOADS / INCLUDED LOAD / ПІДКЛЮЧЕНЕ НАВАНТАЖЕННЯ

2 ÷ 200 W **230 V** 15 ÷ 250 W **230 V** 5 ÷ 250 W

ЗАХИСТ І СИГНАЛІЗАЦІЯ / OCHRANA A SIGNALIZACE / PROTECTION AND SIGNALING

Keď sa ochrana aktivuje, blikajú LED diódy na červenou.

Když se ochrana aktivuje, blikají LED diody červeně.

При спрацьовуванні захисту світлодіоди блимають червоним кольором.

skrat коротке замикання	preťaženie перевантаження	prepäťte перепад напруги	prehriatie e перегрів

Rušení chyby: podržte a stlačte ľubovoľné tlačidlo.

Rušení chyby: podržte a stiskněte libovolné tlačítko.

Стирання помилки: натисніть та утримуйте будь-яку кнопку.

MONTÁŽNY NÁVOD / MONTÁŽNÍ NÁVOD / ІНСТРУКЦІЯ МОНТАЖУ

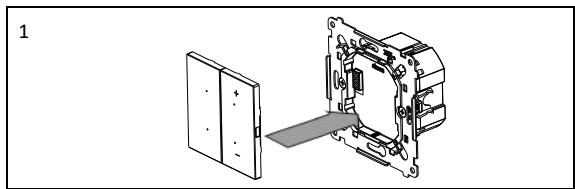

Pripojenie k rozvodu 230 V / Pripojení k rozvodům 230 V / Підключення до мережі 230 В

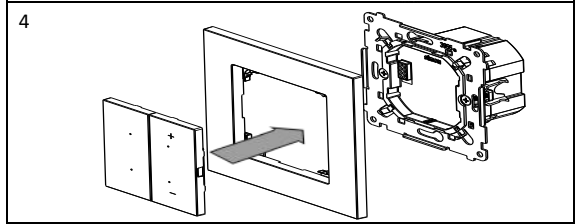
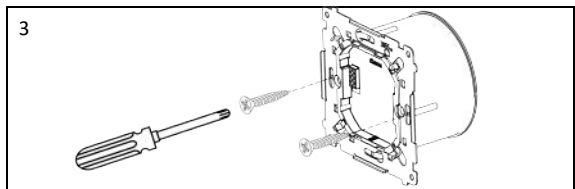
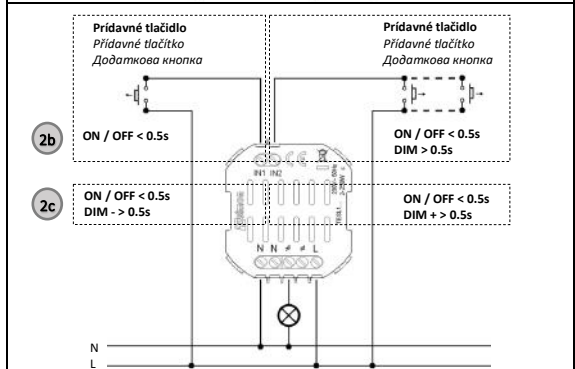
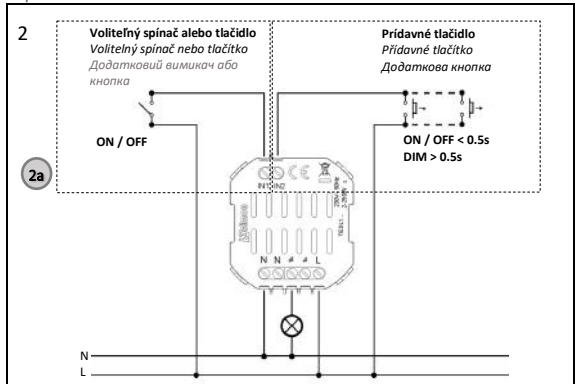

FUNKCIE / FUNKCE / ФУНКЦІЇ

* **DŮLEŽITÉ:** Zakaždým, keď bude dosiahnutá uložená hodnota MIN alebo MAX, začnú LED diódy blikať. / **DŮLEŽITÉ:** Pokaždé, když bude dosaženo uložené hodnoty MIN nebo MAX, začnou LED diody blikať. / * **ВАЖЛИВО:** Кожного разу, коли досягаться записане значення MIN або MAX, світлодіоди починають блимати.

Keď je stmívač vypnutý / Když je stmívač vypnutý / Якщо димер вимкнений

	KRÁTKÉ STLAČENIE / KRÁTKÉ STISKNUTÍ / КОРОТКЕ НАТИСКАННЯ	DLHÉ STLAČENIE / DLOUHÉ STISKNUTÍ / ДОВГЕ НАТИСКАННЯ
P1	Zapnúť posledný jas Zapnout poslední jas Ввімкнення останнього рівня освітлення	Obľúbená úroveň jasů Обилёная уровень ясу Улюблений рівень освітлення
P2	Zapnúť posledný jas Zapnout poslední jas Ввімкнення останнього рівня освітлення	„Time to bed“ „Time to bed“ „Час сну“
P3	Zapnúť maximálny jas Zapnout maximální jas Ввімкнення максимального рівня освітлення	Plynulé rozjasňovanie Плывулё розжасновані Повільне роз'яснення освітлення
P4	Zapnúť minimálny jas Zapnout minimální jas Ввімкнення мінімального рівня освітлення	Plynulé stmívanie Плывулё стмівані Повільне згасання освітлення

Keď je stmívač zapnutý / Když je stmívač zapnutý / Якщо димер увімкнений

	KRÁTKÉ STLAČENIE / KRÁTKÉ STISKNUTÍ / КОРОТКЕ НАТИСКАННЯ	DLHÉ STLAČENIE / DLOUHÉ STISKNUTÍ / ДОВГЕ НАТИСКАННЯ
P1	Vypnúť Vyrnout Вимкнути	Obľúbená úroveň jasů Обилёная уровень ясу Go to favorite level
P2	Vypnúť Vyrnout Вимкнути	„Time to bed“ „Time to bed“ „Час сну“
P3	Rozjasnení +1 Rozjasnění +1 Освітлення +1	Plynulé rozjasňovanie Плывулё розжасновані Повільне роз'яснення
P4	Stmavení -1 Ztmavení -1 Освітлення -1	Plynulé stmívanie Плывулё стмівані Повільне згасання освітлення

Keď je aktívne „Time to bed“ / Když je aktivní „Time to bed“ / Якщо димер в стані «Час сну»

	KRÁTKÉ STLAČENIE / KRÁTKÉ STISKNUTÍ / КОРОТКЕ НАТИСКАННЯ	DLHÉ STLAČENIE / DLOUHÉ STISKNUTÍ / ДОВГЕ НАТИСКАННЯ
P1	Kontrola času „Time to bed“ Контроль часу „Time to bed“ Вимкнути	Obľúbená úroveň jasů Обилёная уровень ясу Go to favorite level
P2	Zmena času na ďalší Změna času na další Вимкнути	„Time to bed“ „Time to bed“ „Час сну“
P3	Rozjasnení +1 Rozjasnění +1 Освітлення +1	Plynulé rozjasňovanie Плывулё розжасновані Повільне роз'яснення
P4	Stmavení -1 Ztmavení -1 Освітлення -1	Plynulé stmívanie Плывулё стмівані Повільне згасання

PROGRAMOVANIE / PROGRAMOVÁNÍ / ПРОГРАМУВАННЯ

Vstup do nastavení jednotlivých funkcí:

Vstup do nastavení jednotlivých funkcí:

Доступ до налаштування окремих функцій:

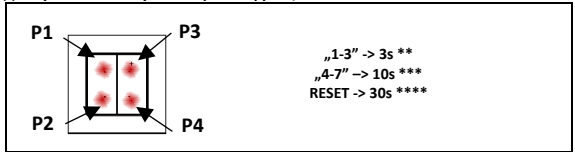

Pokiaľ 1 minútu nestlačíte žiadne tlačidlo, dôjde k automatickému opusteniu režimu programovania.
Pokud po 1 minutu nestisknete žádné tlačítko, dojde k automatickému opuštění režimu programování.
Якщо протягом 1 хв. не буде натиснута жодна кнопка, режим програмування автоматично завершиться.

Programovanie funkcí "1-3": / Programování funkcí "1-3": / Програмування функцій «1-3»:

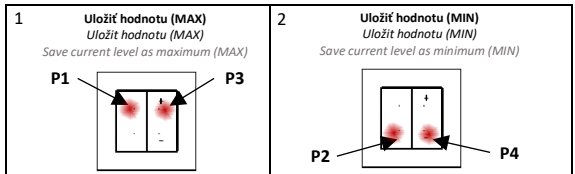

3
Uložit obľúbenú hodnotu (vo výchoziskovom nastavení 50 %)
Uložit obilёную hodnotu (ve výchozím nastavení 50 %)
Зберегти пачинний рівень як обраний (за замовчуванням 50%)

Programovanie funkcí "4-7": / Programování funkcí "4-7": / Програмування функцій «4-7»:

VÝBER FUNKCIE VÝBER FUNKCE ВИБОР ФУНКЦІЇ	ZMENA FUNKCIE A SIGNALIZÁCIE ZMĚNA FUNKCE A SIGNALIZACE ЗМІНА ФУНКЦІЇ ТА СИГНАЛІЗАЦІЯ
4a Riadiace vstupy IN1/IN2 (2a, 2b, 2c) Řídicí vstupy IN1/IN2 (2a, 2b, 2c) Вхід управління IN1/IN2 (2a, 2b, 2c)	4b Voľba Volba Вибір
5a Pracovný režim - leading/trailing edge Pracovní režim - leading/trailing edge Режим роботи - передній/задній край	5b Voľba Volba Вибір
6a Obľúbené podsvietenie klávesy Обилёное подсвечивание клавиш Улюблене підсвічування клавіш	6b Nastavíť jas Nastavit jas Вибір рівня освітлення
6c Nastavíť farbu Nastavit barvu Вибір кольору	
7a Time to bed Час сну	7b Voľba Volba Вибір

Funkcia "Time to bed" vypína svetlo s omeškaním 5, 10, 15 alebo 20 minút. Stlačte P2, P3 a P4 a nastavte príslušný čas pomocou P3 alebo P4. Keď je funkcia „Time to bed“ aktívna, možno svetlo naďalej stmievať alebo ho zhasnúť. Po uplynutí času svetlo plynule zhasne.

Funkce "Time to bed" vypíná světlo s prodlevou 5, 10, 15 nebo 20 minut. Stiskněte P2, P3 a P4 a nastavte příslušný čas pomocí P3 nebo P4. Když je funkce „Time to bed“ aktivní, lze světlo nadále stmívat nebo ho zhasnout. Po uplynutí času světlo plynule zhasne. Функция "Час сну" выключает освещение с задержкой на 5, 10, 15 или 20 минут. Нажатием P2, P3 и P4 и удерживанием соответствующего P3 и P4. Когда функция «Час сну» активна, можно и далее регулировать яркость или выключить освещение. После завершения настройки времени света плавно гаснет.

** 3 s – podržte až LED diódy začnú blikať. Podržte znovu 3 sekundy pre opustenie funkcie programovania „1-3“ a „4-7“. / podržte až LED diody začnou blikať. Podržte znovu po 3 sekundy pro opuštění funkce programování „1-3“ a „4-7“. / утримуйте, поки не почнуть блимати світлодіоди. Для виходу з функцій програмування "1-3" та "4-7" утримуйте ще раз протягом 3 секунд.

*** 10 s – podržte až LED diódy začnú rýchlo blikať. / podržte až LED diody začnou rychle blikať / утримуйте до тих пір, поки світлодіоди не почнуть швидко блимати.

**** 30 s – podržte až LED diódy začnú blikať veľmi rýchlo a farba sa zmení na bielu, pokiaľ bola iná. / podržte až LED diody začnou blikať velmi rychle a barva se změní na bílou, pokud byla jiná / утримуйте до тих пір, поки світлодіоди не почнуть дуже швидко блимати і колір не зміниться на білий, якщо був інший.