

BŁĘDY PRACY I MOŻLIWOŚCI ICH DIAGNOZY

Kontrolka LED - zielona dioda - nie świeci, oprawa nie świeci

Problem z zasilaniem sieciowym AC lub możliwe uszkodzenie jednego z elementów oprawy: obwodu ładowania, elektroniki zasilania źródła światła, samego źródła światła lub akumulatora. Sugerowane jest przeprowadzenie ponownego testu i w przypadku powtórzenia złych wyników wezwanie ekipy serwisowej. Więcej informacji w części „TESTOWANIE”.

Oprawa nie świeci wystarczająco długo w trybie awaryjnym dla danego modelu

Możliwe, że akumulator potrzebuje pełnego cyklu ładowania (24h). Jeśli po 24h ładowania oprawa nadal nie utrzymuje określonego czasu pracy to możliwe jest, że akumulator jest zużyty lub uszkodzony, na przykład w związku z niewłaściwym pierwszym ładowaniem, i należy go wymienić.

ZAŁECANE PRZEGLĄDY OKRESOWE

Oprawa powinna być regularnie testowana zgodnie z obowiązującymi przepisami. Wyniki testów muszą być spisywane i przechowywane na potrzeby kontroli inspektora pożarowego.

Raz na dzień

Sugerowane jest wizualne sprawdzenie czy dioda LED w oprawie świeci na zielono.

Raz na miesiąc

Należy przeprowadzić test funkcjonalności oprawy poprzez odłączenie zasilania AC i sprawdzenia czy przejdzie ona w tryb pracy awaryjnej – zgasnąć powinna zielona dioda LED, a zapalić się powinno źródło światła LED. Dla wersji MT test wykonuje się ręcznie.

Raz na rok

Należy przeprowadzić test autonomii poprzez odłączenie zasilania AC i sprawdzenia czy oprawa świeci przez zadany czas w trybie pracy awaryjnej. Jeśli czas pracy w trybie awaryjnym nie jest odpowiedni, należy naładować akumulator do pełna i przeprowadzić test ponownie. Jeśli test nadal wypadła negatywnie, akumulator musi zostać wymieniony. Dla wersji MT test wykonuje się ręcznie.

UWAGI!

Wszelkie usterki oprawy powstałe wskutek niestosowania się do niniejszej instrukcji spowodują utratę gwarancji.

Zużyte, uszkodzone lampy łącznie z akumulatorami podlegają procesowi recyklingu. W związku z tym należy je przekazać do punktu zbiórki zużytego sprzętu elektrycznego i akumulatorów lub do producenta.

Postępowanie ze użytym urządzeniem



Zgodnie z ustawą z dnia 29 lipca 2005 roku o użytym sprzęcie elektrycznym i elektronicznym oraz ustawą z dnia 24 kwietnia 2009 roku o bateriach i akumulatorach, niniejsze urządzenie, po zużyciu, ze względu na zawarte substancje niebezpieczne podlega zbiórce zużytego sprzętu elektrycznego i elektronicznego. Szczegółowe informacje dotyczące zbiórki można uzyskać w gminnych jednostkach.

intelight

Intelight Sp. z o.o.
ul. Gwiazdzysta 19
01 -651 Warszawa, Polska

KTM 96473 - Instrukcja Vella Eco, PL, ver.20220928

intelight

OPRAWA OŚWIETLENIA AWARYJNEGO VELLA LED ECO

Instrukcja instalacji i konserwacji



VELLA LED ECO SO NT



VELLA LED ECO SO NT
z piktogramem



VELLA LED ECO D NT

Wersja:

VELLA LED ECO

DANE TECHNICZNE:	
Źródło światła (wymienne):	Biały LED
Tryby pracy*:	SA (M) – praca sieciowo-awaryjna lub A (NM) – praca awaryjna
Funkcje testowania*:	MT – test ręczny
Czas pracy awaryjnej*:	1h, 2h lub 3h
Akumulator (wymienne):	NiCd lub NiMH 3,6V 600mAh ÷ 4500mAh
Czas ładowania:	24h
Zasilanie*:	MT: 220-240V AC 50Hz lub CB (bateria centralna): 220V AC/DC
Moc max.*:	3W ÷ 10W
Moduł:	Vella Eco
Strumień świetlny*:	min. 125lm ÷ min. 650lm
Widoczność:	24 metry
Stopień ochrony obudowy*:	IP44 lub IP65
Temperatura otoczenia:	10°C ÷ 55°C

*- zależnie od wersji



WPROWADZENIE

1. Montaż lampy powinien być przeprowadzony przy wyłączonym zasilaniu. Należy przestrzegać zasad bezpieczeństwa, norm budowlanych oraz dotyczących instalacji elektrycznych.
2. Do zasilania oprawy nie należy używać obwodów obciążonych jednocześnie odbiornikami o charakterze indukcyjnym. Takie rozwiązanie grozi uszkodzeniem modułu elektronicznego oprawy.
3. Oprawę należy stosować wewnątrz budynków.

INSTALACJA

1. Przed instalacją należy upewnić się, że oprawa będzie podłączana do sieci 220-240VAC przewodem o przekroju min. 1,5mm².
2. Wykorzystując szablon montażowy wydrukowany na opakowaniu, należy przygotować otwory i kołki pod przykręcenie podstawy obudowy do sufitu, a także upewnić się, że kabel zasilający będzie mógł być przeprowadzony przez wybrany przepust kablowy.
3. W celu instalacji oprawy na suficie należy najpierw utworzyć obudowę zdejmując klosz (patrz: str.3, cz.I/1-2), następnie uchylić (na zawiasach) wewnętrzną płytę wsporczą dla źródła LED (patrz: str.3, cz.I/3), następnie przeprowadzić kabel zasilający przez jeden z kilku dostępnych przepustów kablowych (patrz: str.3, cz.II/1-2), następnie przymocować podstawę obudowy do sufitu za pomocą wkrętów i dokręcić odciążkę kabla (patrz: str.3, cz.II/3-4).
4. Podłączyć wszystkie przewody przygotowanego kabla zasilającego do odpowiadających im zacisków złączki zasilającej (patrz: str.3, cz.II/5).
5. Opis zacisków oprawy:
L – przeznaczony dla przewodu fazy stałej - kolor izolacji brązowy lub czarny; zasilanie, z którego ładowany jest akumulator; obecność sygnalizowana świeceniem diody LED na zielono;
L1 – zacisk przeznaczony opcjonalnie dla żyły łącznika ściennego, pozwalającego gasić oprawę SA podczas pracy sieciowej, jeśli łącznik nie jest stosowany, zacisk L1 powinien zostać podłączony do fazy stałej równoległe z zaciskiem L;
N – przeznaczony dla przewodu neutralnego – kolor izolacji niebieski.
6. **Oprawa przeznaczona do pracy AWARYJNEJ (A, NM)**. Aby okablować oprawę przeznaczoną do pracy w trybie awaryjnym, zasilanie sieciowe AC należy podłączyć do odpowiednich zacisków: **L** (faza), **N** (neutralny). Oprawa powinna być zasilona w sposób ciągły - zanik napięcia na L powoduje jej przejście w tryb awaryjny.
7. **Oprawa przeznaczona do pracy SIECIOWO-AWARYJNEJ (SA, M)**. Aby okablować oprawę przeznaczoną do pracy w trybie sieciowo-awaryjnym, zasilanie sieciowe AC należy podłączyć do odpowiednich zacisków: **L** (faza), **N** (neutralny) oraz **L1** (żyła łącznika ściennego). Zacisk **L1** może być opcjonalnie podłączony poprzez łącznik ścienny, umożliwiając czasowe wygaszenie oprawy (oprawa pozostaje w stanie gotowości do działania awaryjnego). Oprawa powinna być zasilona w sposób ciągły - zanik fazy **L** powoduje automatyczne przejście oprawy w tryb awaryjny.
8. Przed podłączeniem oprawy do sieci należy połączyć akumulator z układem elektroniki - biały konektor (patrz: str.3, cz.II/6).
9. Należy pamiętać o wpisaniu daty instalacji na etykiecie załączonej do pakietu akumulatorów.
10. W celu zakończenia instalacji należy pochylić wewnętrzną płytę wsporczą źródła LED w kierunku podstawy obudowy i zatrzasknąć ją tam, następnie zatrzasknąć pokrywę w podstawie (patrz: str.4, cz.III/1-2).
11. Jeśli instalowana jest oprawa kierunkowa, należy dodatkowo nakleić na płytę kierunkową odpowiednie piktogramy, a następnie zatrzasknąć ją z na korpusie obudowy za pomocą dedykowanych sprężynek instalacyjnych (patrz: str.4, cz.IV/1-2).
12. Dla takich opraw kierunkowych konieczne jest skorygowanie ich oznakowania w trzecim segmencie tabeli cechowania poprzez umieszczenie tam litery G, za pomocą niezmywalnego flamastra.

13. Dla wersji montowanych w suficie podwieszanych, przed zainstalowaniem oprawy należy wyciąć w suficie odpowiedni otwór wykorzystując do tego celu wydrukowany na opakowaniu szablon (patrz: str.4, cz.V/1). Montaż odbywa się za pomocą specjalnych sprężynek montowanych na końcach korpusu obudowy (patrz: str.4, cz.V/2-5).
14. Po zainstalowaniu oprawy należy ją oznaczyć (niezmywalnym flamastrzem na etykiecie) zależnie od tego czy jest zamontowana jako natynkowa czy jako wpuszczana. Po prawej pokazano oba oznakowania:

Natynkowa	Wpuszczana
<input checked="" type="checkbox"/> NT	<input type="checkbox"/> NT
<input type="checkbox"/> PT	<input checked="" type="checkbox"/> PT
15. Test poprawnego działania - włączyć zasilanie AC. Dioda LED powinna świecić na zielono sygnalizując podłączenie do sieci AC oraz ładowanie akumulatora. Po naładowaniu dioda powinna cały czas świecić na zielono, co oznacza gotowość oprawy do działania w trybie awaryjnym. Przyciskając przycisk testu, można sprawdzić czy oprawa przy zaniku zasilania przechodzi w tryb awaryjny. Sposób przyciśnięcia przycisku testu oraz sposób odczytania zachowania oprawy zależy od jej wersji. Należy zapoznać się ze szczegółowym opisem w części „TESTOWANIE”.
16. Pierwsze ładowanie pakietu akumulatorów oprawy powinno trwać nieprzerwanie przez 48 godzin. Pozwoli to właściwie sformatować pakiet akumulatorów. Nie należy w tym czasie przeprowadzać testów ani odłączać zasilania w innym celu. Pierwsze odłączenie zasilania powinno nastąpić po 48 godzinach. Oprawa powinna przepracować w trybie awaryjnym cały swój czas znamionowy, po czym należy powtórnie podłączyć zasilanie na 36 godzin. Taka sekwencja kończy cykl formatowania.

UŻYTKOWANIE

Tryb pracy awaryjnej

W tym trybie (A, NM) lampa nie świeci jeśli jest podłączone napięcie zasilające AC. Prawidłowe działanie urządzenia potwierdzone jest świeceniem diody LED na zielono. Akumulator jest na bieżąco doładowywany na potrzeby pracy w trybie awaryjnym. Przy braku zasilania AC (na zacisku L), oprawa automatycznie przechodzi w tryb pracy awaryjnej, a źródło światła zostaje włączone na czas określony dla danego modelu. Przy pracy awaryjnej dioda LED nie świeci się.

Tryb pracy sieciowo-awaryjnej

W tym trybie (SA, M) lampa świeci jeśli jest podłączone napięcie zasilające AC. Prawidłowe działanie urządzenia również potwierdzone jest świeceniem diody LED na zielono. Akumulator jest na bieżąco doładowywany na potrzeby pracy w trybie awaryjnym. Przy braku zasilania AC (na zacisku L), oprawa automatycznie przechodzi w tryb pracy awaryjnej, a źródło światła zostaje włączone na czas określony dla danego modelu. Przy pracy awaryjnej dioda LED nie świeci się.

Informacja o pracy oprawy

Zielona dioda LED sygnalizuje podłączenie do sieci zasilającej. Dla poprawnie zainstalowanej oprawy oznacza to, że akumulator jest ładowany / doładowywany. Jeśli zielona dioda nie świeci, może to oznaczać, że oprawa albo nie pracuje na zasilaniu AC albo któryś z elementów oprawy (np. pakiet akumulatorów) jest uszkodzony. W celu uzyskania dodatkowych szczegółów należy zapoznać się z sekcją “TESTOWANIE”.

Pakiet akumulatorów

Lampa wyposażona jest w pakiet akumulatorów nikloowo-kadmowych NiCd lub nikloowo-metalowo-wodorkowy NiMH. Należy pamiętać o właściwym procesie pierwszego ładowania. Odpowiedni proces formatowania (patrz „INSTALACJA”, p.16) umożliwi uzyskanie właściwej pojemności akumulatora i zdolności osiągnięcia znamionowej autonomii w późniejszej pracy. Wskazane jest co 3 miesiące rozładować, a następnie naładować akumulator, nawet jeśli nie był używany, w celu przedłużenia jego trwałości. Zaleca się wymianę akumulatora co cztery lata użytkowania lub w przypadku uzyskiwania negatywnych wyników testów. Zużyty akumulator, podobnie jak opakowania, świetlówki lub elektronika, jest produktem podlegającym utylizacji, który należy oddać do punktu odbioru materiałów utylizowanych.

TESTOWANIE

Oprawa VELLA LED występuje w wersji z testem ręcznym MT. Wyposażona jest w przycisk TEST, który służy do ręcznego testowania oprawy.

Wersja z testem ręcznym MT

Ta wersja oprawy wyposażona jest w jedną diodę sygnałową koloru zielonego. Sygnalizuje ona podłączenie oprawy do sieci zasilającej. Dla poprawnie zainstalowanej oprawy akumulator jest na bieżąco ładowany / doładowywany. Zanik zasilania powoduje zgaśnięcie diody sygnałowej oraz zasilenie oprawy z pakietu akumulatorów. Sytuacja, w której - mimo podłączonego zasilania - dioda sygnałowa się nie świeci, oznacza błąd lub uszkodzenie układu elektroniki, akumulatora lub źródła światła.

Kiedy oprawa awaryjna jest podłączona do sieci i nie ma zaniku napięcia, naciśnięcie i przytrzymanie przycisku TEST spowoduje wprowadzenie oprawy w tryb zaniku napięcia, dioda sygnałowa LED zgaśnie, a oprawa powinna się zaświecić. Natomiast po zwolnieniu przycisku TEST – oprawa przejdzie do swojego podstawowego trybu działania.

Powyższe oznacza, że w przypadku wersji awaryjnej oprawa przejdzie z trybu wygaszonego do trybu świecenia. Natomiast w przypadku wersji sieciowo-awaryjnej oprawa zmieni źródło zasilania z sieciowego na baterijne, moment przełączenia powinien być widoczny jako szybkie mignięcie – przez bardzo krótki czas źródło światła będzie zgaszone.

UWAGA! W wersji sieciowo-awaryjnej SA (M), ale zainstalowanej jako awaryjna A (NM), oprawa będzie zachowywać się zgodnie z opisem dla wersji A (NM).

Wersja zasilana centralnie CB

Uwaga – wersja CB może być wyposażona w przycisk testu, jednakże jest on w tym przypadku nieaktywny. Jego naciśnięcie nie wywoła żadnej reakcji oprawy.

Wersja CB jest monitorowana bezpośrednio ze sterownika systemu baterii centralnej, w sposób zależny od możliwości i ustawień danego systemu.

I. DEMONTAŻ

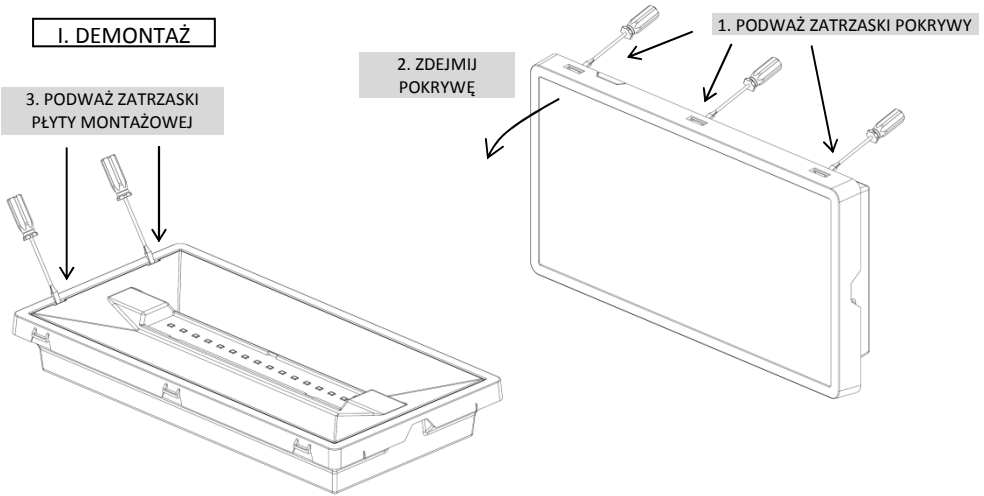

II. ETAPY INSTALACJI

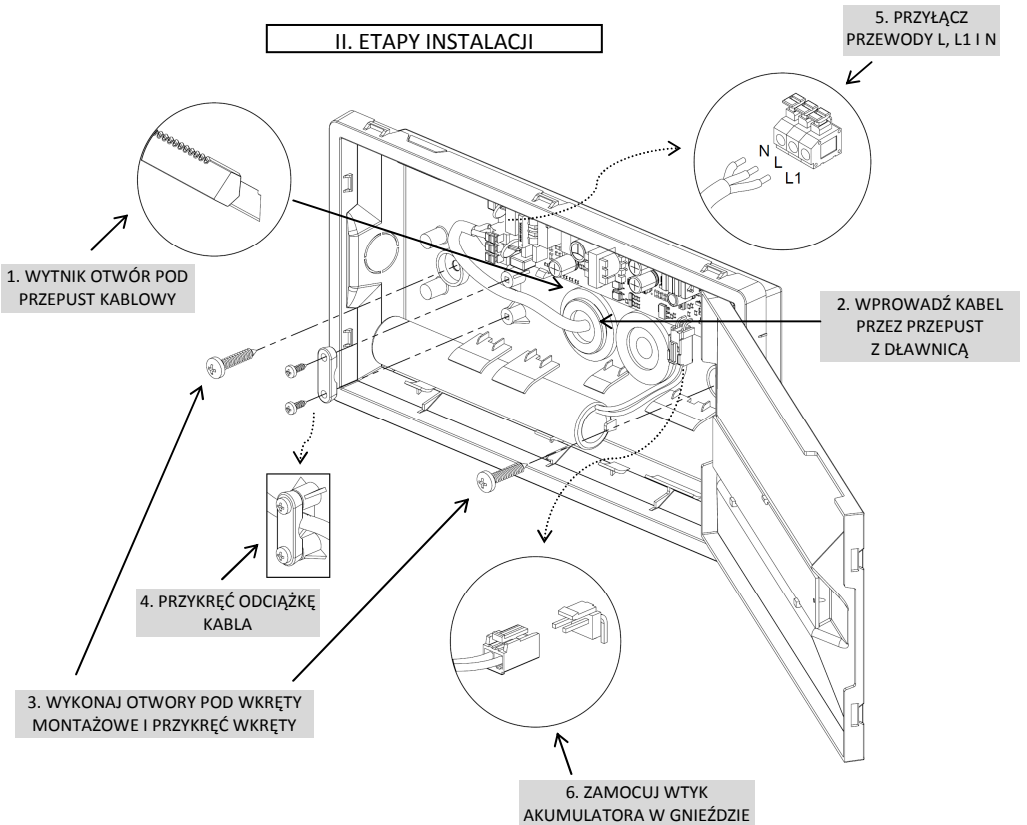

III. ZAMKNIJ OPRAWĘ

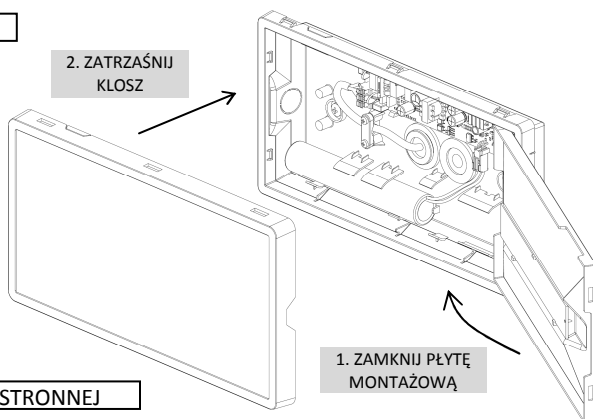

IV. INSTALACJA WERSJI DWUSTRONNEJ

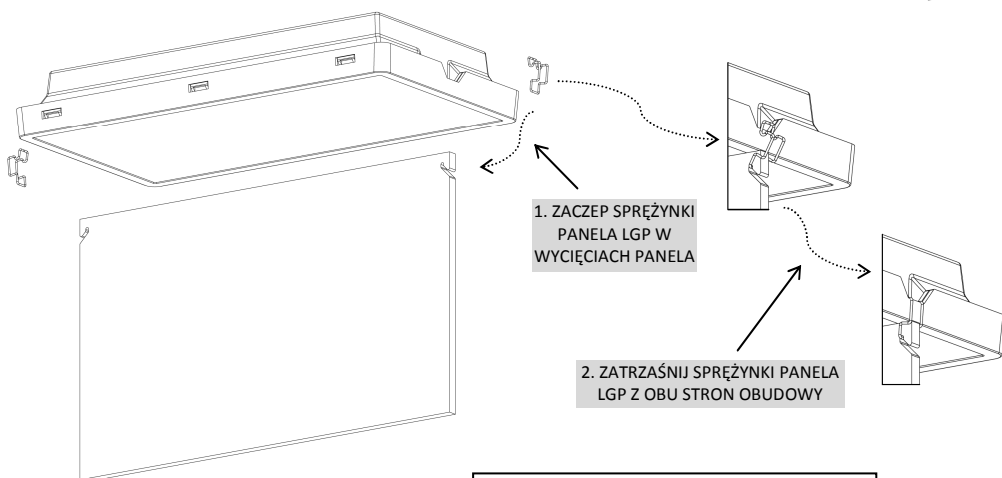

V. INSTALACJA WERSJI WPUSZCZANEJ

